

PROFILWAHL

HEINRICH-VON-KLEIST-SCHULE



HEINRICH-VON-KLEIST-SCHULE
PAPENBURG





Profile an der Oberschule

Inhalt

- Allgemeines zum Profil
- Profil Wirtschaft
- Profil Gesundheit & Soziales
- Profil Technik
- Profil „Sprachen“ (Französisch)

Profile an der Heinrich-von-Kleist – Schule Papenburg



Grundsätzliches:

- Es gibt vier Profile (Wirtschaft / Technik / Gesundheit & Soziales / Sprachen)
- Profile treten an die Stelle der Wahlpflichtkurse
- Profile werden vierstündig unterrichtet
- Profile sind versetzungsrelevant
- Entscheiden mit über die Abschlüsse (RS – Abschluss nur mit einem Profil!)
- Stärkung der Berufswahlkompetenz / Übergang auf die weiterführenden Schulen (Berufliches Gymnasium, Fachoberschulen)
- Wahl gilt für zwei Schuljahrgänge
- Blockpraktikum im 2. Halbjahr Jahrgang 9
(Praktikum im Profil mit fachspezifischer Leistung)



HEINRICH-VON-KLEIST-SCHULE
PAPENBURG

Wahlpflichtprofil Wirtschaft



Ziele des Profils Wirtschaft

- (aktuelle) wirtschaftliche Entwicklungen und Modelle in Theorie und Praxis kennenlernen
- wirtschaftliche Konflikte erkennen und Lösungen entwickeln
- wirtschaftliche Entscheidungen begründen und fällen
- den Übergang in einen Beruf oder eine Schulausbildung/Studiengang sinnvoll vorzubereiten

Profil Wirtschaft Themenfelder



HEINRICH-VON-KLEIST-SCHULE
PAPENBURG

in Klasse 9 und 10

1. Verbraucherinnen und Verbraucher
sowie Erwerbstätige im Wirtschaftsgeschehen

2. Ökonomisches und soziales Handeln
in Unternehmen

3. Die Aufgaben des Staates
im Wirtschaftsgeschehen

4. Ökonomisches Handeln regional,
national und international

Beispiele zu Themenfeld 1

- ökonomisches Prinzip
- Märkte: Automobilmarkt, Arbeitsmarkt,...
- Verträge kennenlernen: Mietvertrag, Dienstvertrag, Maklervertrag,...
- Verbraucherschutz
- Finanzielle Allgemeinbildung

Beispiele zu Themenfeld 2

- Preiskalkulation
- Fertigungsformen
- Marketingmix
- Rechnungswesen



HEINRICH-VON-KLEIST-SCHULE
PAPENBURG

Beispiele zu Themenfeld 3

- Erweiterter Wirtschaftskreislauf
- Marktwirtschaft vs. Planwirtschaft
- Arbeitsrecht / Tarifverträge
- Antizyklische Fiskalpolitik

Beispiele zu Themenfeld 4

- Wirtschaftssectoren und ihre Bedeutung
- Internationaler Handel (Freihandel vs Protektionismus)
- Zollpolitik von Trump
- Klimaschutz international

Für wen ist das Profil Wirtschaft sinnvoll?



- Schüler/innen, die eine kaufmännische Ausbildung machen wollen
- Schüler/innen, die eine Ausbildung in einer Verwaltung oder einem Büro machen wollen
- Schüler/innen, die eine weiterführende Schule aus dem Bereich Wirtschaft machen wollen (z. B. Fachoberschule Wirtschaft, Berufliches Gymnasium Wirtschaft)



Berufliche Perspektiven

z.B.:

- Bankkaufmann / -frau
- Versicherungskaufmann / -frau
- Kaufmann / -frau im Einzelhandel
- Steuerfachangestellte(r)
- Verwaltungsfachangestellte(r)
- Industriekaufmann / -frau
- Rechtsanwalts- und Notariatsfachangestellte(r)



Schulische Perspektiven

- **mit einem Hauptschulabschluss (Kl.9):**
z.B. einjährige Berufsfachschule Wirtschaft - Handel
- **mit einem Sekundarabschluss I – Realschulabschluss:**
z.B. Fachoberschule Wirtschaft
Einjährige Berufsfachschule Wirtschaft
(Büromanagement / Industriekaufmann / IT – Dienstleistungen)
- **mit erweitertem Sekundarabschluss I:**
z.B. Berufliches Gymnasium Wirtschaft

Projekttag im Jahrgang 9

z. B.:

- Finanzamt Papenburg
- Zollamt Papenburg
- Sparkasse Emsland
- Anwaltskanzlei
- Betriebsbesichtigungen u. a. bei ATP, KS Gleitlager und Krone



HEINRICH-VON-KLEIST-SCHULE
PAPENBURG

Wahlpflichtprofil

Gesundheit & Soziales



Profil Gesundheit & Soziales

Was möchte das Profil „Gesundheit und Soziales“ erreichen?

- ⇒ Das Profil bietet **erste Grundinformationen** über die Berufsbereiche der **Sozialpädagogik, Gesundheit und Pflege, Ernährung und Hauswirtschaft**.
- ⇒ Es werden **grundlegende Sachverhalte** und Zusammenhänge vermittelt, um **Einblicke in die unterschiedlichen beruflichen Fachrichtungen** zu geben; Diese sind hilfreich und notwendig für eine berufliche Orientierung
- ⇒ Es werden Informationen und Erkenntnisse über die **beruflichen und persönlichen Perspektiven** der Schülerinnen und Schüler erarbeitet

Profil Gesundheit & Soziales

Das Profil „Gesundheit und Soziales“ besteht aus vier Modulen:

- ⇒ Modul 1: Persönliche und berufliche Perspektiven
- ⇒ Modul 2: Sozialpädagogik
- ⇒ Modul 3: Gesundheit und Pflege
- ⇒ Modul 4: Ernährung und Hauswirtschaft

Profil Gesundheit & Soziales

Modul 1: Persönliche und berufliche Perspektiven

- ⇒ Es werden **Berufe** aus dem **Bereich „Gesundheit und Soziales“** vorgestellt
- ⇒ Die Schülerinnen und Schüler sollen **notwendige Fähigkeiten und Fertigkeiten** für diese Berufe kennenlernen.
- ⇒ Es werden **Ausbildungs- und Weiterbildungsmöglichkeiten bzw. Zukunftschancen** thematisiert.

Profil Gesundheit & Soziales

Modul 2: Sozialpädagogik

In diesem Modul werden folgende Themen behandelt:

- Familie/ Wandel der Familie
- Rechte und Pflichten der Eltern und Kinder
- Grundfragen der Erziehung
- Betreuungsformen/ Kindertageseinrichtungen

Profil Gesundheit & Soziales



Modul 3: Gesundheit und Pflege

In diesem Modul werden folgende Themen behandelt:

- Definition von Gesundheit und Krankheit
- Präventionsmaßnahmen
- Pflegeeinrichtungen/ Beratungsstellen
- Erste Hilfe (Medizinische Erstversorgung für Jugendliche in **Zusammenarbeit mit dem DRK**)

Profil Gesundheit & Soziales



Modul 4: Ernährung und Hauswirtschaft

- Industrielle Lebensmittelherstellung und private Lebensmittelherstellung im Vergleich
- Gesunde Ernährung
- Verbraucherschutz und Lebensmittelrecht
- Gastronomie und Einzelhandel/ Verkauf



Berufliche Perspektiven

a) Sozialpädagogik:

- staatlich geprüfter Sozialassistent / -assistentin
- Staatlich anerkannte Erzieherin
- Sozialpädagoge / -pädagogin

b) Gesundheit & Pflege

- Heilerziehungspflege / Altenpflege
- Ergotherapeutin / Physiotherapeutin
- MTA

c) Ernährung & Hauswirtschaft

- Fachmann / -frau für Systemgastronomie
- Hotelfachmann / -frau & Hotelkaufmann / -frau
- Diätassistent / -assistentin
- Hauswirtschafter / -in



Schulische Perspektiven

- **mit einem Hauptschulabschluss (Kl.9):**
 - z.B. einjährige Berufsfachschule Gastronomie (Küche, Service, Bäckerei, Fleischerei, Fachverkauf, Hauswirtschafter)
 - z.B. einjährige Berufsfachschule Hauswirtschaft & Pflege
 - z.B. einjährige Berufsfachschule Pflegeassistentenz
- **mit einem Sekundarabschluss I – Realschulabschluss:**
 - z.B. Fachoberschule Gesundheit & Soziales (Schwerpunkte: Sozialpädagogik), Berufsfachschule „Sozialassistentenz“, „Hauswirtschaft & Pflege“, „Sozialpädagogische Assistentenz“
- **mit erweitertem Sekundarabschluss I:**
 - z.B. Berufliches Gymnasium Gesundheit & Pflege → Allgemeine Hochschulreife

Profil Gesundheit & Soziales



HEINRICH-VON-KLEIST-SCHULE
PAPENBURG





HEINRICH-VON-KLEIST-SCHULE
PAPENBURG

Wahlpflichtprofil Technik

Profil Technik

Für wen ist das Profil Technik sinnvoll?



- SchülerInnen, die sich einen **Handwerksberuf** als Ausbildungsberuf vorstellen können
- SchülerInnen, die eine Ausbildung in der **Industrie** machen möchten
- SchülerInnen, deren Ziel eine Ausbildung im Bereich der **IT und Systemadministration** ist
- SchülerInnen, die den Wechsel an eine **weiterführende Schule** mit dem **Schwerpunkt Technik** anstreben



- Information und Kommunikation
- Energie und Technik
- Natur und Technik
- Arbeiten und Produzieren

Themenschwerpunkt: Elektronik

- Die Schülerinnen und Schüler setzen sich mit dem Zusammenwirken von Bauteilen in elektronischen Schaltungen auseinander.
- Beispiel: Ostfriesenlicht

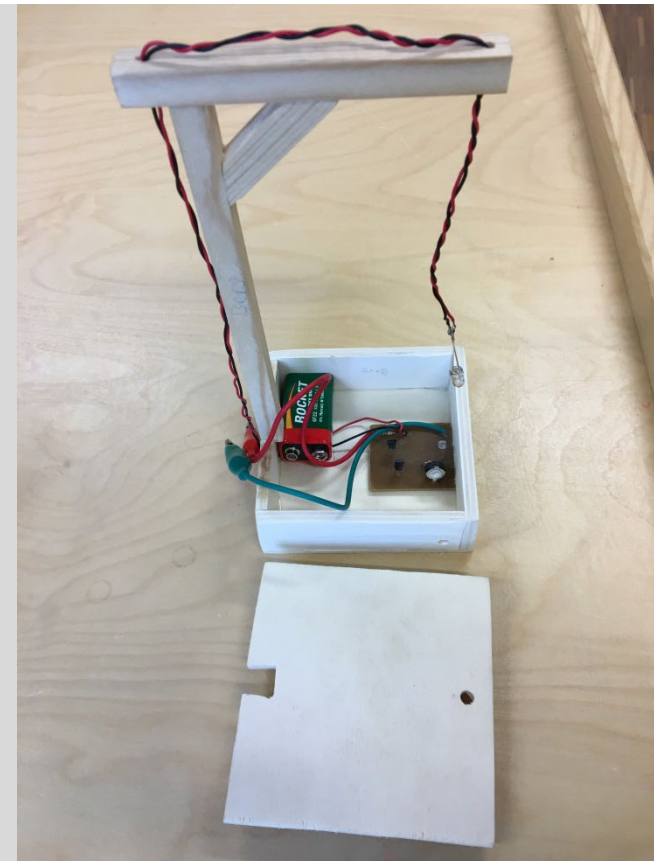

Themenschwerpunkt: Steuern und Regeln

- Die Schülerinnen und Schüler setzen sich mit der Informationsverarbeitung nach dem EVA-Prinzip auseinander.
- Beispiele: LEGO Mindstorms, Styrodurchschneider, 3D-Drucker

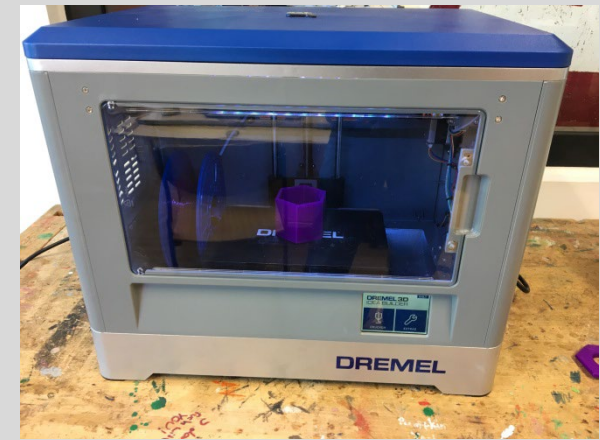

Handlungsfeld: Energie und Technik

Themenschwerpunkt: Antriebssysteme

- Die Schülerinnen und Schüler setzen sich mit verschiedenen Antriebssystemen auseinander.
- Beispiele: Laufroboter, Dampfmaschine, Lego Mindstorms

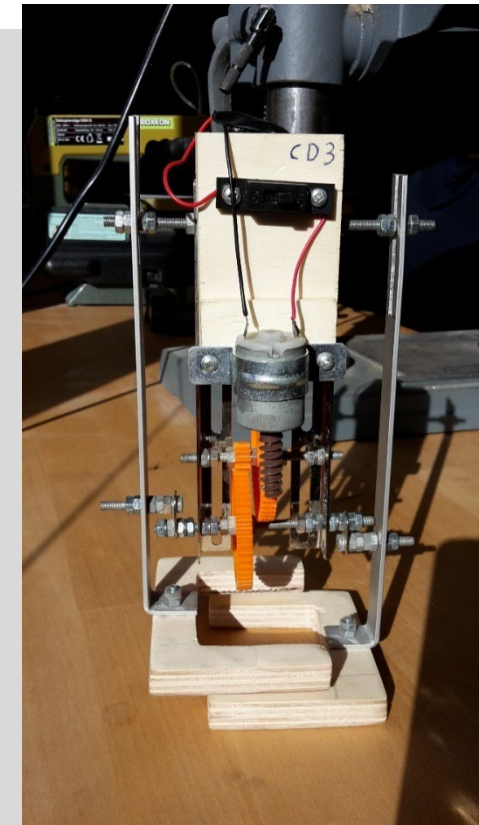

Handlungsfeld: Natur und Technik

Themenschwerpunkt: Regenerative Energien

- Schülerinnen und Schüler setzen sich mit Systemen zur Nutzung regenerativer Energien auseinander.
- Beispiel: Solarfahrzeug

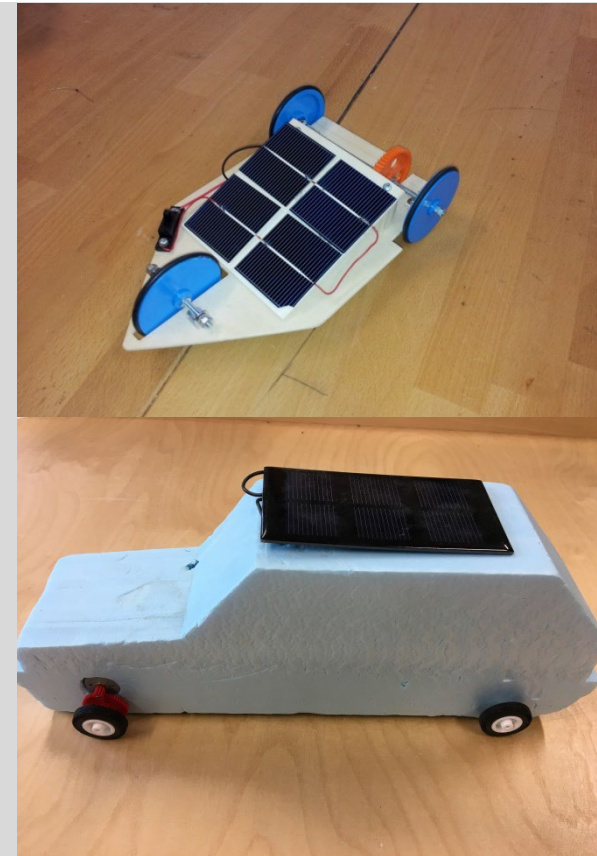

In allen Themenschwerpunkten vertreten

- Dieses Handlungsfeld bildet die Grundlage für die praktische Arbeit im Profil Technik.

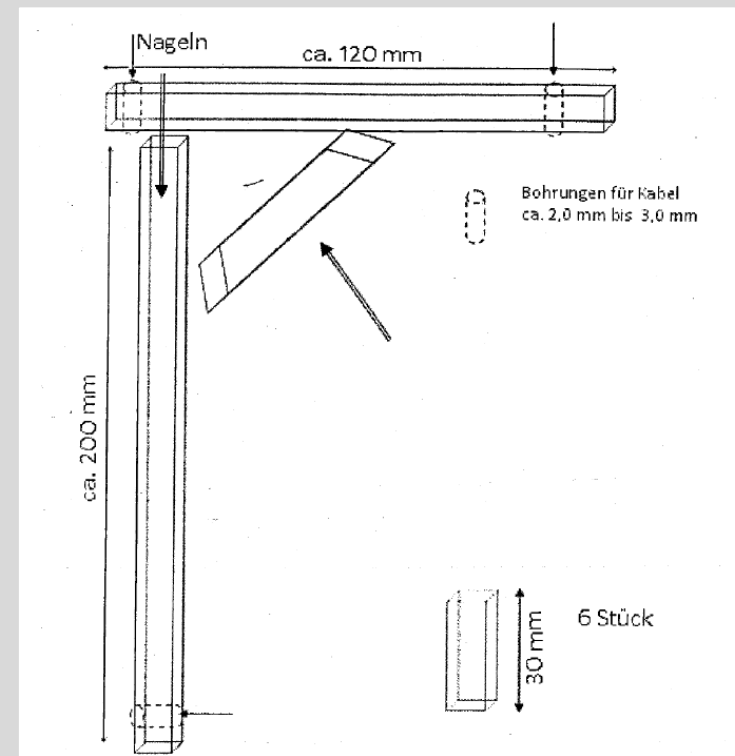

Profil Technik

Organisation



- Das Profil Technik wird vierstündig unterrichtet
- Verzahnung von Theorie und Praxis
- Unterricht im Technikraum
- Kosten für Materialien



Leistungsbewertung

- Klassenarbeit
- Referate
- planerische, fachpraktische und gestalterische Leistungen
- Bewertung einzelner Werkstücke
- mündliche Mitarbeit im Unterricht



Berufliche Perspektiven

z.B.:

- Elektriker
- Elektroniker
- Informations- und Telekommunikationssystemelektroniker
- Mechatroniker
- Systeminformatiker
- Anlagenmechaniker
- Tischler / Schreiner



Schulische Perspektiven

- **mit einem Hauptschulabschluss (Kl.9):**
z.B. Einjährige Berufsfachschule Metall-, Fahrzeug-, Elektro-, Bau- oder Holztechnik
- **mit einem Sekundarabschluss I – Realschulabschluss:**
z.B. Fachoberschule Technik (Schwerpunkte: Bau, Elektro oder Holz), Berufsfachschule „Informationstechnischer Assistent“
- **mit erweitertem Sekundarabschluss I:**
z.B. Technisches Gymnasium



HEINRICH-VON-KLEIST-SCHULE
PAPENBURG

Wahlpflichtprofil Sprachen

Sprache – ein Land ohne Grenzen (nach Sasa Stanisic)

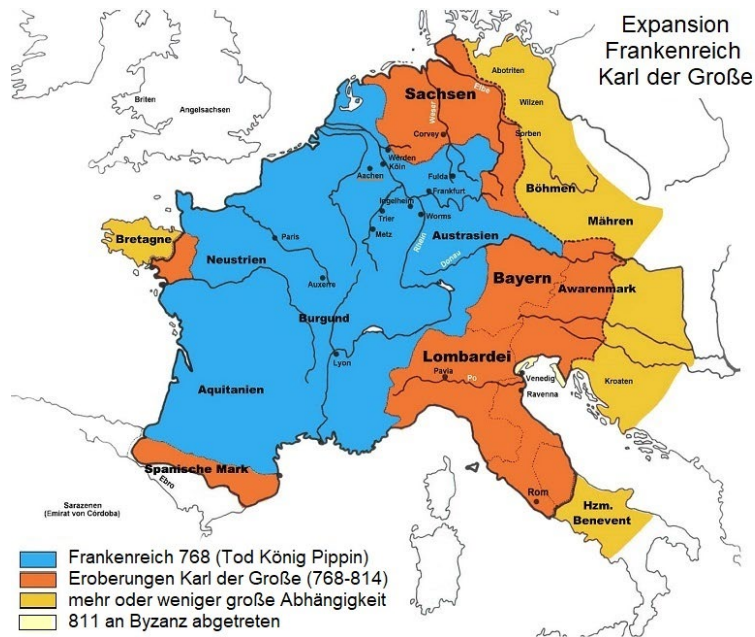

Eine andere Sprache zu beherrschen ist wie eine zweite Seele zu besitzen.
(Kaiser Karl der Große)

WARUM FREMD- SPRACHEN?



HEINRICH-VON-KLEIST-SCHULE
PAPENBURG

Allgemeine Vorteile

- **Erweiterte Kommunikationsfähigkeit:** Verständigung in einer weiteren „Fremd“-Sprache, romanische „Brückensprache“
- **Interkulturelle Kompetenz:** Verständnis für einen (europäischen) Kulturraum, dessen Lebensweisen und Perspektiven
- **Offenheit und Toleranz:** Förderung von Empathie, erweiterter Horizont, globale Sichtweise
- **Mobilität:** Vorteile bei Auslandsaufenthalten, Reisen, Schüleraustausch

WARUM FREMD- SPRACHEN?



HEINRICH-VON-KLEIST-SCHULE
PAPENBURG

„Wer fremde Sprachen nicht kennt, weiß nichts von seiner eigenen.“
(Johann Wolfgang von Goethe)

Kognitive und persönliche Entwicklung

- **Verbesserte Gedächtnisleistung** und Konzentrationsfähigkeit
- **Förderung von Problemlösekompetenzen** durch Sprachvergleiche
- **Stärkung des abstrakten Denkens** (Grammatik, Strukturen erkennen)
- **Multitasking-Fähigkeit** wird trainiert
- **Selbstbewusstsein** wächst durch erfolgreiche Kommunikation

WARUM FREMD- SPRACHEN?



HEINRICH-VON-KLEIST-SCHULE
PAPENBURG

„Profilfach“

- Sprachen profitieren besonders vom **frühen Lernen**
- **Kontinuität und Kontiguität** hinsichtlich der zurückgelegten drei Schuljahre
- Fremdsprachen bieten **langfristig breiter einsetzbare Kompetenzen**
- **nicht auf ein Berufsfeld begrenzt**, sondern universell nutzbar

WARUM FREMD- SPRACHEN?



HEINRICH-VON-KLEIST-SCHULE
PAPENBURG

Bildungsmehrwert für die Schullaufbahn

- **erweiterte Wahlmöglichkeiten** in der weiteren Bildungslaufbahn
- **bessere Vorbereitung auf die gymnasiale Oberstufe**
- **Voraussetzung für bestimmte Abschlüsse** (z. B. Abitur in vielen Bundesländern)
- **erleichterter Zugang zu Studium und Ausbildung**, nicht zuletzt grenzüberschreitend



Schulische Perspektiven

Schulische Perspektiven (nach Abschluss der Sek. I)

Berufliche Ausbildung

Berufsfachschule

Fachoberschule

Fachgymnasium

Gymnasium



Alle Optionen offen!

*ohne Nachbelegung einer
2. Fremdsprache!*



Berufliche Perspektiven

Berufsfelder

- Tourismus und Gastronomie
- Transport & Logistik
- Internationaler Handel
- Kultur & Medien
- Marketing
- Verwaltung
- Soziales & Gesundheit
- ...





Voraussetzungen

- nur für die Schüler möglich, die schon Französisch belegt haben (in der Regel seit Jahrgang 6/ drei Schuljahre),
- Anstrengungsbereitschaft und Disziplin,
- solide fachliche Leistungen in den Hauptfächern (v. a. Deutsch).



Thematische Schwerpunkte:

- **Berufsorientierung** und Praktikumserfahrungen
- **frankophone** Länder,
- Freizeit & **Tourismus**,
- Jugendthemen (Schule, **Medien**, Beziehungen, ...),
- **aktuelle** gesellschaftliche, politische Fragestellungen,
- eigene **Interessengebiete der Schülerinnen und Schüler!**



Der weitere Ablauf

Wahl über IServ (Kurswahlen)

1. *Wahl des Profils ab dem 13.04.2026 – 30.04.2026*
2. *Verifizierung abgeben!*

*Rückgabe mit Wahl und Unterschrift für alle Klassen bis
spätestens*

Freitag, 22.05.2026

PROFILWAHL AN DER HEINRICH-VON-KLEIST - SCHULE



HEINRICH-VON-KLEIST-SCHULE
PAPENBURG



Vielen Dank für Ihre Aufmerksamkeit